

Haiku Island

Design Fabrizio Crisà

AWARDS



More info
Plus d'informations

ENERGY CLASS
CLASSE ÉNERGÉTIQUE

A

MIN DISTANCE FROM HOB
DISTANCE MIN DE LA TABLE DE CUISSON

Gas
Gas

65 cm

Induction/Radiant
Induction/Radiant

50 cm

SIZE & MATERIALS
DIMENSIONS ET MATÉRIAUX

32x32 - 120x32 - 180x32 cm

Duct-out
Évacuation

Black glass, White Krion, stainless steel
Verre noir, blanc Krion, acier inoxydable

Alignment: perfect.

A unique and revolutionary design that combines minimalist lines with cutting-edge materials. The hood body and chimney are perfectly aligned without any breaks, creating a single edge that defines the entire product. Available in various finishes, this hood combines advanced extraction features, extremely silent operation, and energy efficiency, even in the 32 cm model. The regenerable odor filters, lasting up to 3 years, facilitate quick and easy cleaning and maintenance.

Alignement : parfait. Un projet au design distinctif et révolutionnaire, qui combine lignes épurées et matériaux d'avant-garde. Le corps de la hotte et la cheminée sont parfaitement alignés sans aucune interruption, créant un bord unique qui définit l'ensemble de l'appareil électroménager. Disponible en différentes finitions, elle offre des fonctions d'aspiration avancées, un fonctionnement silencieux et une efficacité énergétique même dans la version 32 cm. Un nettoyage simple et un entretien rapide sont associés à des filtres anti-odeurs régénérables, qui assurent une durée de vie jusqu'à 3 ans.

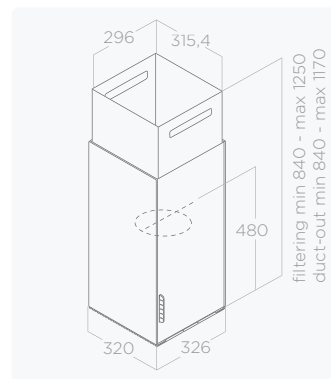
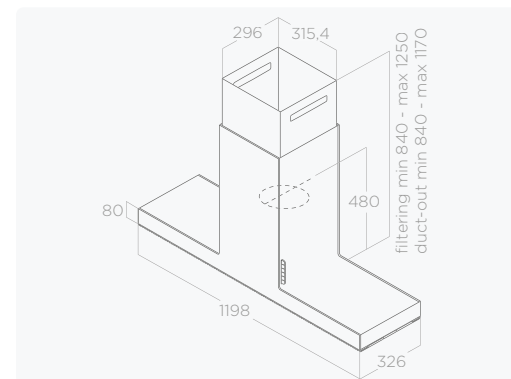
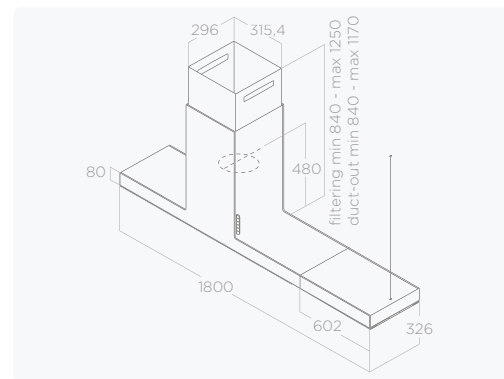

LIGHTING ECLAIRAGE

Type
Type

Strip Led 1x7 W

Intensity
Intensité

365 LUX

Temperature
Température

3500 K

Aluminium grease filter included
Filtre à graisse en aluminium inclus
Chimney included
Cheminée inclus

ACCESSORIES ACCESSOIRES

Charcoal filter
Filtre à charbon

CFC0141529A

Regenerable charcoal filter
Filtre à charbon régénérable

CFC0141725A

FEATURES CARACTÉRISTIQUES

Long Life Filter

Comfort Silence

Maintenance Alarm

Special Material

MODELS MODÈLES

HAIKU ISLAND IX/A/32 PRF0146277

HAIKU ISLAND IX/A/120 PRF0146279

HAIKU ISLAND IX/A/180 PRF0146280

HAIKU ISLAND BL/A/32 PRF0146285

HAIKU ISLAND BL/A/120 PRF0146286

HAIKU ISLAND BL/A/180 PRF0146287

HAIKU ISLAND WH/A/32 PRF0146289

HAIKU ISLAND WH/A/120 PRF0146290

HAIKU ISLAND WH/A/180 PRF0146291

PERFORMANCE PERFORMANCE

Controls
Commandes

3S+2B Electronic push button
Commande tactiles 3V+2I

Min-max airflow
Min-max aspiration

300-1000 m³/h

Noise level min-max
Niveau sonore min-max

34-51 db(A)

Total absorption
Absorption totale

277 W



Showcasing
Haiku Island